

Accelaleno®

Prato TnT spa

tessuto non tessuto
non woven

AZIENDA CON SISTEMA
DI GESTIONE AMBIENTALE
CERTIFICATO DA DNV
=UNI EN ISO 14001:1996=

AZIENDA CON SISTEMA QUALITÀ
CERTIFICATO DA DNV
=UNI EN ISO 9001/2000=

Controsoffitti scenografici in tessuto non tessuto
Non woven scenographic double ceilings

© Prato TnT Spa Tutti i diritti riservati vietata la riproduzione anche parziale



Prato TnT spa

tessuto non tessuto
non woven



S P U N B O N D E D



Utilizzando il Polimero Polipropilene, una delle resine più versatili oggi prodotte, la tecnologia **spunbonded** consente di ottenere un **tessuto non tessuto** dalle eccellenti caratteristiche. La **Prato TnT** spa, certificata ISO 9002, dislocata su 10.000mq di coperto, dispone di macchinari ad alta tecnologia con elevata capacità produttiva, che unitamente alle notevoli scorte di magazzino, le consentono di evadere gli ordini della clientela con la massima celerità.

Tali sofisticate macchine, sono in grado di produrre articoli diversi per sagoma, dimensione ed imballo, su specifica richiesta del cliente.

Pertanto la versatilità della ns. azienda ci consente di produrre articoli in **tessuto non tessuto (spunbonded e spunlace)** per i più svariati settori merceologici fra cui ristorazione, comunità, alimentare, catering, dolciario, floreale, sanitario, estetico, pulizia, arredamento, pubblicitario, packaging ed altri.

Molti dei ns. prodotti come ad esempio gadgets, borse, shoppers, buste ecc. vengono realizzati con macchinari che termosaldano, tali da ottenere un'ottima tenuta unitamente ad un eccellente risultato estetico ed economico.

L'ultimo ns. innovativo articolo **Arcobaleno** è stato creato per soluzioni scenografiche quali controsoffittature per padiglioni fieristici, stands o qualsiasi ambiente operativo.

*The new **spunbonded** technology uses the Polypropylene Polymer, one of the most versatile resins on the market and therefore presents a **non woven** fabric with excellent characteristics.*

***Prato TnT** spa, certified against ISO 9002, spread over 10,000 square meters of covered space has available high technology machinery, capable of a particularly productive output, which, together with the considerable warehouse reserves allows us to deliver the orders of our customers with maximum rapidity.*

Such sophisticated equipments have the capability of manufacturing different items in the way of shape, dimension and packing, according to the customer's specific request.

*Therefore, the versatility of our Company enables us to manufacture articles in **non woven fabric (spunbonded and spunlace)** for the most varied business sectors, among which we are pleased to count the community, restaurants and catering sectors, confectionery, floral industry, health care, beauty and aesthetics shops, the sanitary industry, furniture and upholstery, advertising, packaging and others. Many of our products such as, for example, small gifts, bags, shopping bags and so on are produced with heatwelding machines, so as to achieve an excellent resilience together with an exceptional aesthetic and economical result.*

*Our latest innovative article **Arcobaleno** was created for scenographic solutions such as double ceilings for fair halls, stands or any other working environments.*

Arcobaleno®

Controsoffitto scenografico realizzato in tessuto non tessuto e prodotto dalla **Prato TnT spa**, permette una decorazione accurata ed armoniosa delle Vostre superfici d'esposizione e di vendita, unitamente a migliorare qualsiasi ambiente operativo. L'utilizzo di questo prodotto si basa su due fattori fondamentali quali l'economicità e la qualità.

Prodotto prevalentemente nel colore bianco, su richiesta, è realizzabile in una vasta gamma di colori (da qui la derivazione del nome *Arcobaleno*).

Realizzato in polipropilene, è di classe 1 oltre che atossico ed inodore. Confezionabile in pacchetti di varie dimensioni sia per piccole che per grandi superfici; semplice da installare, non ostacola nessun sistema di ventilazione né di antincendio; è semplicemente tesato tra due pareti opposte.

*A scenographic double ceiling realized with non woven fabric and produced by **Prato TnT spa**, creates an accurate and harmonious decoration of your showroom surfaces.*

The use of this product is based on two essential elements such as the combination of perfect economy and quality.

*Produced primarily in white, on request, it is available in a vast range of colours (from which the *Arcobaleno* name is derived) and is made with Polypropylene class 1 furthermore it is atoxic and odorless can be packed in various ways either for small and big surfaces, easy to install, does not obstruct any ventilation system or automatic fire extinguishing system and is extended simply between two opposite walls.*



Kit *Arcobaleno*[®]

STRISCIA ANGOLARE in tessuto non tessuto
non woven **ANGULAR STRIP**

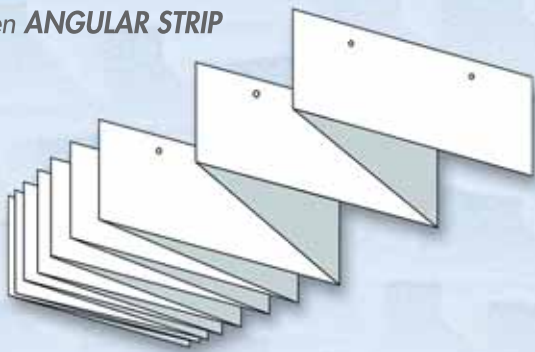

FILO IN ACC. RAMATO
WIRE IN COPPER PLATED STEEL

GRAFFETTA SPECIALE
SPECIAL CLIP



ASSEMBLAGGIO COMPONENTI
COMPONENTS ASSEMBLY

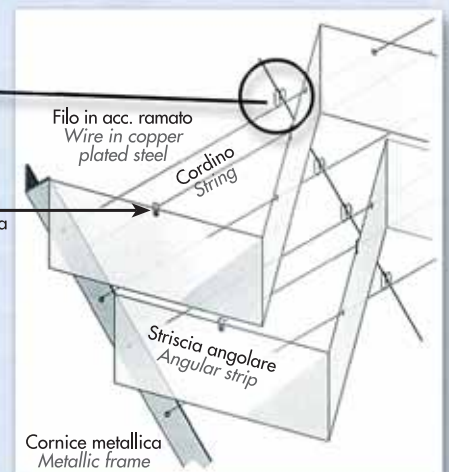

CORNICE METALLICA
METALLIC FRAME

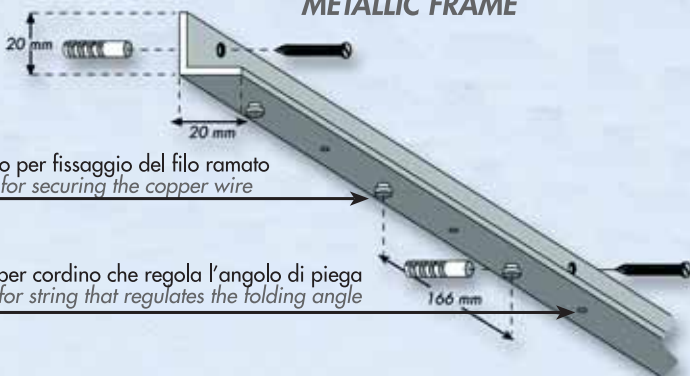

Rivetto per fissaggio del filo ramato
Rivet for securing the copper wire

Foro per cordino che regola l'angolo di piega
Hole for string that regulates the folding angle

Istruzioni per il montaggio

Instructions how to set up

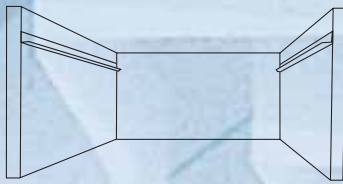

1. Fissare le cornici rivettate alle due estremità opposte della sala.

1. Secure the riveted frames to the opposite sides of the room.

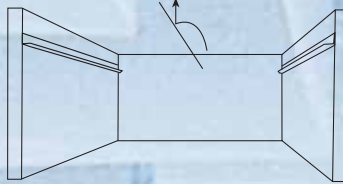

2. Tendere orizzontalmente ogni 5/6 metri circa, un filo di ferro (non fornito), sorretto da catenelle applicate ad elementi del soffitto.

2. Every 5/6 metres approximately, stretch horizontally an iron wire (not supplied) supported by little chains applied to the elements of the ceiling.

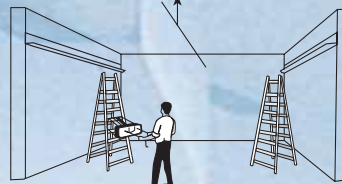

3. Prima di agganciare i fili ramati, gli stessi devono essere inseriti negli appositi fori predisposti nella confezione delle strisce angolari.

3. Before coupling the copper wires, they must be inserted in the appropriate holes in the angular strips.

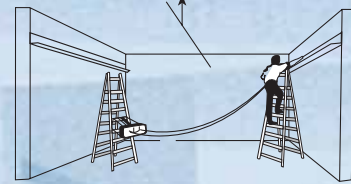

4. Fissare ad una delle 2 cornici metalliche i due fili ramati.

4. Secure the two copper wires to one of the 2 metallic frames.

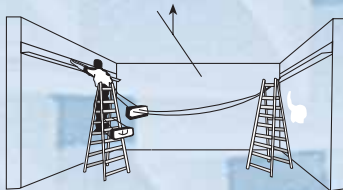

5. Prendere la seconda estremità dei fili ramati e tenderli, fissandoli ai 2 rivetti sistemati sulla cornice metallica della parete opposta.

5. Take the second end of the copper wires and extend them, coupling them to the 2 riveted frames arranged on the metallic frame of the opposite wall.

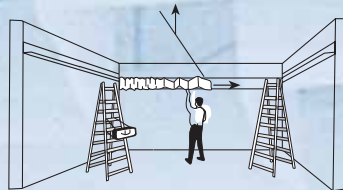

6. Distendere per tutta la lunghezza fino alla parete opposta le strisce angolari.

6. Stretch the angular strips for all its length, until the opposite wall.

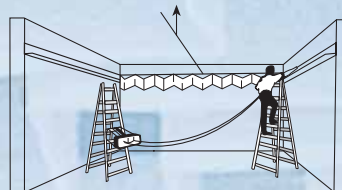

7. Fissare il cordino al foro che si trova al centro dei 2 rivetti sui 2 lati.

7. Secure the string to the hole that is in the center of the 2 riveted frames on the 2 sides.

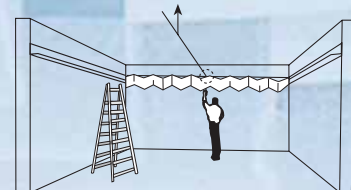

8. Per ottenere l'effetto della controsoffittatura scenografica, è necessario che il posizionamento iniziale delle strisce sia sempre eseguito nello stesso modo.

8. In order to obtain the effect of the scenographic double ceiling, the initial positioning of the strips must always be executed in the same way.



Materiale occorrente

Material required

In base all'esigenza di ciascun cliente (dietro riscontro planimetrico) si potrà calcolare molto semplicemente la quantità del materiale da utilizzare; quantità variabile anche a seconda della disposizione della controsoffittatura.

Based on the clients needs (on planimetric check) it is possible to calculate very easily the quantity to be used; such quantity can be different according to the layout of the double ceiling.

Esempio
Example

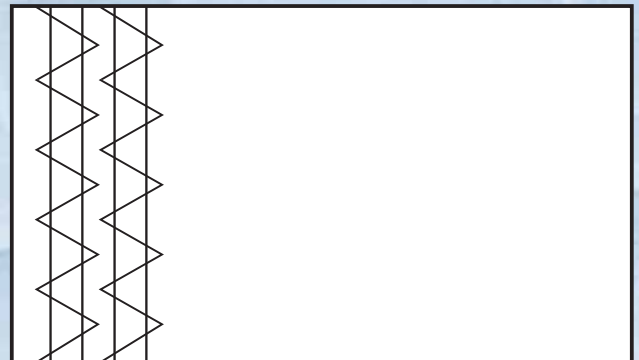
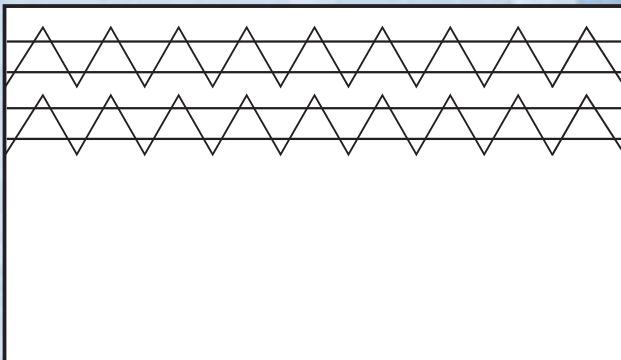

Nozioni tecniche

Technical concepts

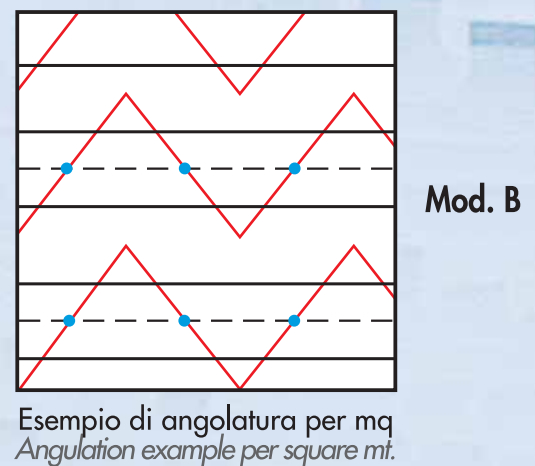
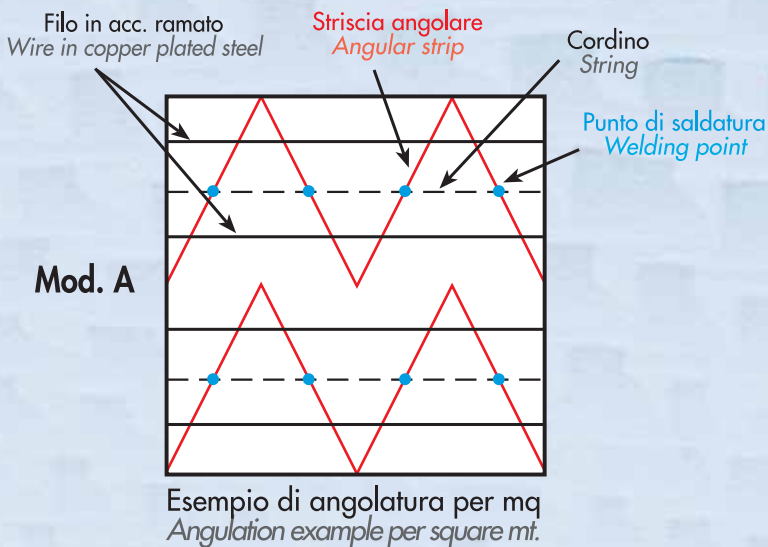

Le misure di *Arcoaleno* possono essere:
The measurement of *Arcoaleno* can be:

MOD. A

Striscia angolare/Angular strip altezza/width cm 20
Striscia angolare/Angular strip lunghezza/length cm 55
Cordino/String lunghezza/length cm 25

MOD. B

Striscia angolare/Angular strip altezza/width cm 20
Striscia angolare/Angular strip lunghezza/length cm 51
Cordino/String lunghezza/length cm 30

Fiera MACEF Milano/MACEF Fair Milan





DET NORSKE VERITAS QUALITY SYSTEM CERTIFICATE

Certificato No. / Certificate No. **CERT-03841-98-AQ-BOL-SINCERT**

Si attesta che / This certifies that

IL SISTEMA QUALITA' DI / THE QUALITY SYSTEM OF

PRATO T.N.T. S.p.A. Tessuto non Tessuto
Via Garibaldi, 31 - 51037 Montale (PT) - Italy

E' CONFORME AI REQUISITI DELLA NORMATIVA
CONFORMS TO THE QUALITY SYSTEM STANDARD

UNI EN ISO 9001:2000 (ISO 9001:2000)

Questa certificazione è valida per il seguente campo applicativo:
This certificate is valid for the following products or services:

(Ulteriori chiarimenti riguardanti lo scope e l'applicabilità dei requisiti della normativa si possono ottenere contattando l'organizzazione certificata)
Further clarifications regarding the scope and the applicability of the requirements of the standard(s) may be obtained by contacting the certified organization(s).

Trasformazione e commercializzazione di tessuti non tessuti
Convert and trade of non woven fabrics

<p style="margin: 5px 0;"><small>Luogo e data Place and date</small> Agrate Brianza, (MI) 2003-06-10</p> <p style="margin: 5px 0;"><small>Lead Auditor: Alessandro Benini</small></p> <p style="margin: 5px 0;"><small>Settore EA: 04</small></p>	<p style="margin: 5px 0;"><small>Data Prima Emissione: First Issue Date:</small> 1998-12-31</p> <p style="margin: 5px 0;">SINCERT <small>CERTIFICAZIONE QUALITÀ PER SISTEMI QUALITÀ</small></p> <p style="margin: 5px 0;"><small>ISO 9001 Registrato dal 2000 ISO 9001 Registrato dal 2000 ISO 9001 Registrato dal 2000 ISO 9001 Registrato dal 2000</small></p> <p style="margin: 5px 0;"><small>Member of the Bureau Veritas Group Società a partecipazione paritetica Società a partecipazione paritetica</small></p>	<p style="margin: 5px 0;"><small>per l'Organismo di Certificazione for the Accredited Unit</small> Det Norske Veritas Italia S.r.l.</p> <p style="margin: 5px 0;"> Leonardo Omodeo Zorini Management Representative</p>
--	--	--

La validità del presente certificato è subordinata a sorveglianza periodica (ogni 6, 9 o 12 mesi) e al riesame completo del sistema con periodicità triennale.
The validity of this certificate is subject to periodical audits (every 6, 9 or 12 months) and the complete re-assessment of the system every three years.
Validità del certificato per essere verificato visitando il sito web www.dnv.it o www.sincert.it. The validity of the certificate can be verified by visiting our web site at www.dnv.it or at www.sincert.it.



Controsoffitti scenografici in tessuto non tessuto
 Non woven scenographic double ceilings

Prato TnT spa

AZIENDA CON SISTEMA
 DI GESTIONE AMBIENTALE
 CERTIFICATO DA DNV
 =UNI EN ISO 14001:1996=

tessuto non tessuto
 non woven

AZIENDA CON SISTEMA QUALITÀ
 CERTIFICATO DA DNV
 =UNI EN ISO 9001/2000=

Via Garibaldi, 31 - 51037 MONTALE (PT)
 Tel. +39 0573 929637 (5 linee r.a.) - Fax +39 0573 929617

www.pratotnt.it e-mail: info@pratotnt.it

© Prato TnT Spa Tutti i diritti riservati vietata la riproduzione anche parziale